

- GB** Attention: for repairs or replacement of parts for maintenance, the "CE" mark is guaranteed only if original spare parts provided by the manufacturer are used.  
Silca guarantees supplies of the listed spare parts for 7 years from the date the product is discontinued.
- I** Attenzione: in caso di riparazioni o sostituzione di pezzi per manutenzione, la marcatura "CE" è garantita solo se vengono utilizzate parti di ricambio originali fornite dal costruttore.  
Silca garantisce la fornitura dei ricambi presenti nella lista ricambi per 7 anni dalla data di discontinuazione del prodotto.
- D** Achtung: bei Reparaturen oder Auswechseln von Teilen zur Instandhaltung wird die CE-Markierung nur bei Verwendung von vom Hersteller gelieferten Originalersatzteilen gewährleistet.  
Silca garantiert für sieben Jahre nach Auslauf des Produkts die Lieferung der in der ersatzteilliste enthaltenen ersatzteile.
- F** Attention: si vous effectuez des réparations ou que vous remplacez des pièces pendant un entretien, le marquage "CE" n'est garanti que si vous utilisez des pièces de rechange originales fournies par le fabricant.  
Silca garantit la fourniture de pièces de rechange se trouvant dans la liste pendant 7 ans après le mise hors production du produit.
- E** Atención: en caso de reparaciones o sustituciones de las piezas por mantenimiento, se garantiza la marca "CE" sólo si se utilizan partes de repuesto originales suministradas por el constructor.  
Silca garantiza el suministro de los repuestos que están en la lista repuestos durante 7 años a partir de la fecha de interrupción producción del producto.



**SILCA S.p.A.**  
Via Podgora, 20 (Z.I.)  
31029 VITTORIO VENETO (TV)  
Tel. 0438 9136 Fax 0438 913800  
E-mail: silca@silca.it  
www.silca.it

In the United Kingdom  
**SILCA Ltd.**  
Kimpton Road - Sutton  
SURREY SM3 9QP  
Tel. 0208 6416515  
Fax 0208 6441181  
E-mail: sales@silcald.co.uk

In Germany  
**SILCA GmbH**  
Siemensstrasse, 33  
42551 VELBERT  
Tel. 02051 2710  
Fax 02051 271172  
E-mail: info@silca.de

In France  
**SILCA S.A.**  
78440 PORCHEVILLE  
Tel. 01 30983500  
Fax 01 30983501  
E-mail: info@silca.fr

In Spain  
**SILCA KEY SYSTEMS S.A.**  
C/Santander 73A  
BARCELONA - SPAIN  
Tel. 0034 934981400  
Fax 0034 932788004  
E-mail: silca@silca.es

Members of the Kaba Group



D914621ZA

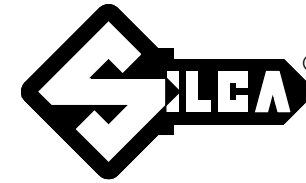

Discontinued May 2004  
Auslauf des Produktes Mai 2004  
Mise hors production Mai 2004  
Interrupción del producto Mayo 2004

# BRAVO MASTER

230V - 50Hz

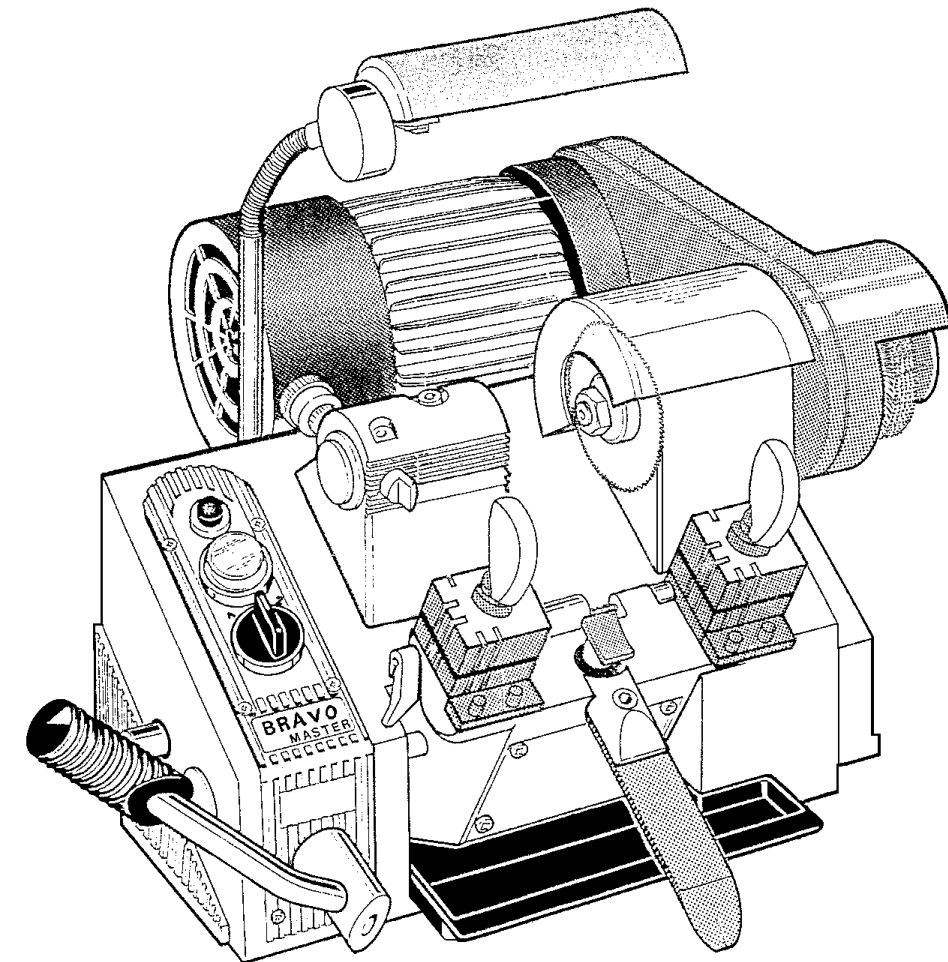

*Exploded drawing and spare parts list  
Disegno esploso e lista dei ricambi  
Explosionszeichnung und Ersatzteilliste  
Dessin éclaté et liste de rechanges  
Despiece y lista de repuestos*

Vers. 13

GB

**IMPORTANT NOTE!**

The exploded drawing illustrates all the components of the key-cutting machine. Only those marked with a numerical code are spare parts. All the other components shown in the drawing without numbers are simply illustrative.

I

**NOTA IMPORTANTE!**

Il disegno esplosivo illustra tutte le componenti costituenti la duplicatrice, solamente quelle contrassegnate da un codice numerico sono da considerarsi ricambi. Tutte le altre componenti non numerate presenti nel disegno hanno valore puramente illustrativo.

D

**WICHTIGER HINWEIS!**

Auf der Explosionszeichnung sind alle Komponenten der Schlüsselkopiermaschine angegeben; nur die mit einem Nummerncode versehenen sind Ersatzteile. Alle anderen, nicht nummerierten Komponenten in der Explosionszeichnung dienen nur zur Erklärung.

F

**REMARQUE IMPORTANTE!**

Le dessin éclaté montre toutes les pièces composant la duplicatrice, seules les pièces ayant un code en chiffres sont des pièces de rechange. Toutes les pièces du dessin sans chiffres ont une fonction purement illustrative.

E

**¡NOTA IMPORTANTE!**

El despiece ilustra todos los componentes que constituyen la duplicadora. Deben considerarse repuestos sólo los que están marcados por un código numérico. Todos los otros componentes no numerados que se encuentran en el diseño tienen un valor puramente ilustrativo.

Discontinued May 2004 / Discontinuada nel Maggio 2004 / Auslauf des Produktes Mai 2004 / Mise hors production Mai 2004 / Interrupción producción del producto Mayo 2004

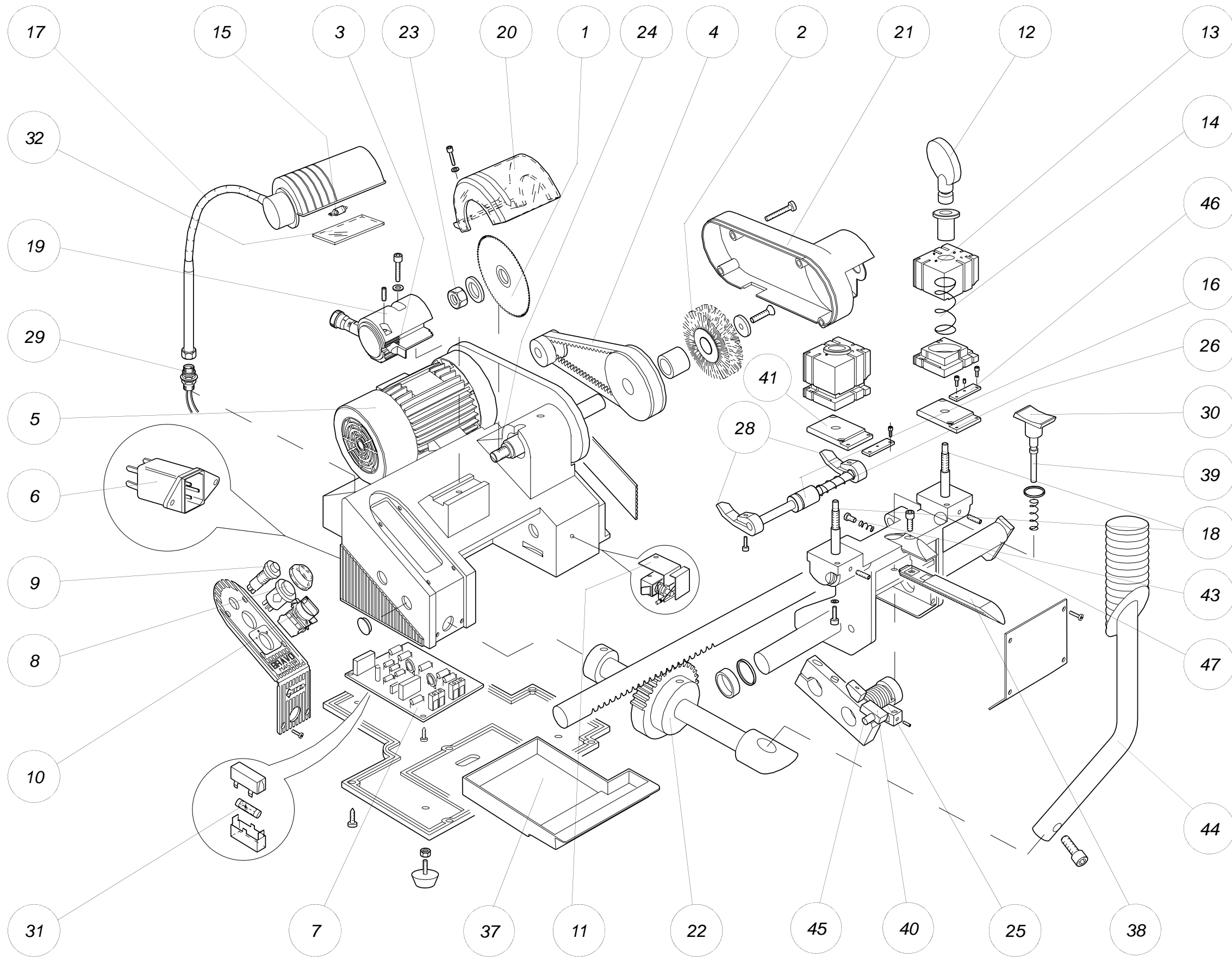

**BRAVO MASTER**  
230V - 50Hz

**BRAVO MASTER 230/50**

Ref.	Code	I	GB	D	F	E
1	D700875ZB	FRESA	CUTTER	FRÄSER	FRAISE	FRESA
2	D701840ZB	SPAZZOLA	BRUSH	BÜRSTE	BROSSE	CEPILLO
3	D904866ZB	TASTATORE	TRACER POINT	TASTER	PALPEUR	PALPADOR
4	D901681ZB	CINGHIA	BELT	RIEMEN	COURROIE	CORREA
5	D905304ZB	MOTORE 230/50	MOTOR 230/50	MOTOR 230/50	MOTEUR 230/50	MOTOR 230/50
6	D907207ZB	SPINA	PLUG	STECKER	PRISE	ENCHUFE
7	D905409ZB	SCHEDA ELETTRONICA 230/50	ELECTRONIC BOARD 230/50	ELEKTRONISCHES 230/50	CARTE ÉLECTRONIQUE 230/50	FICHA ELECTRÓNICA 230/50
8	D905444ZB	INTERRUTTORE GENERALE	MAIN SWITCH	HAUPTSCHALTER	INTERRUPTEUR GÉNÉRAL	INTERRUPTOR GENERAL
9	D910779ZB	PULSANTE SPAZZOLA	BRUSH BUTTON	DRUCKTASTE FÜR BÜRSTE	BOUTON-POUSSOIR POUR BROSSSE	BOTÓN CEPILLO
10	D904930ZB	COMMUTATORE	COMMUTATOR	UMSCHALTER	COMMULATEUR	COMMUTADOR
11	D904875ZB	MICROINTERRUTTORE	MICROSWITCH	MIKROSCHALTER	MICRO-INTERRUPTEUR	MICROINTERRUPTOR
12	D902170ZB	MANOPOLA MORSETTO	CLAMP KNOB	SPANNBACKEN-DREHKNOPF	POIGNÉE ÉTAU	BOTÓN MORDAZA
13	D901661ZB	SET MORSETTO	CLAMP SET	SPANNBACKENGRUPPE	ENSEMBLE ÉTAU	CONJUNTO MORDAZA
14	D901606ZB	MOLLA MORSETTO	JAW SPRING	SPANNBACKEFEDER	RESSORT POUR ÉTAU	RESORTE MORDAZA
15	D905320ZB	LAMPADINA	LIGHT BULB	LAMPE	AMPOULE	BOMBILLA
16	D905318ZB	SET CALIBRO	SET CALIBRO	LEHRE	ENSEMBLE CALIBRE	CONJUNTO CALIBRE
17	D704925ZB	LAMPADA	LAMP	LAMPE	LAMPE	LÁMPARA
18	D904939ZB	PERNO	PIN	BOLZEN	PIVOT	PERNO
19	D904862ZB	TASTATORE MICROMETRICO	MICROMETRIC TRACER POINT	MIKROMETRISCHER TASTER	PALPEUR MICROMÉTRIQUE	PALPADOR MICROMÉTRICO
20	D904923ZB	PARASCHEGGE	PROTECTIVE SHIELD	SPLITTERSCHUTZ	PROTECTION PARE-ECLATS	PROTECCIÓN PARA VIRUTAS
21	D905321ZB	CARTER CINGHIA	BELT SHIELD	KEILRIEMENSCHUTZ	CARTER COURROIE	PROTECCIÓN CORREA
22	D904921ZB	INGRANAGGIO	GEAR	GETRIEBE	ENGRENAGE	ENGRANAJE
23	D901249ZB	DADO FRESA	CUTTER NUT	FRÄSERMUTTER	ÉCROU FRAISE	TUERCA FRESA
24	D905316ZB	SET ALBERO PORTAFRESA	CUTTER SHAFT SET	FRÄSSPINDEL	ENS.ARBRE PORTE-FRAISE	CONJUNTO ÁRBOL-FRESA
25	D904915ZB	MOLLA CARRELLO	CARRIAGE SPRING	SCHLITTENFEDER	RESSORT POUR CHARIOT	RESORTE CARRO
26	D905454ZB	SET MOLLE	SPRING SET	FEDER	ENS.RESSORT	CONJ.RESORTE
28	D904947ZB	SET LINGUETTE CALIBRI	CALIPER TABS	LEHREN-LASCHE	LANGUETTES CALIBRE	LENGÜETAS CALIBRES
29	D905319ZB	BASSETTA PER LAMPADA	LAMP SOCKET	STECKDOSE FÜR LAMPE	DOUILLE DE LAMPE	TABLERO PARA LÁMPARA
30	D905171ZB	PULSANTE SGANCIO CARRELLO	CARRIAGE RELEASE PUSH BUTTON	TASTE FÜR SCHLITTENFREIGABE	POUSSOIR DÉCROCHAGE CHARIOT	BOTÓN DESENGANCHE CARRO
31	D901185ZB	FUSIBILI 4 AMP.- RAPIDI	FUSES 4 AMPS - RAPID	SICHERUNG 4 AMPERE - FLINK	FUSIBLES 4 AMPÈRES - RAPIDE	FUSIBLES 4 AMPERIOS - RÁPIDOS
32	D909038ZB	VETRINO LAMPADA	GLASS COVER FOR LAMP	GLAS FÜR LAMPE	VITRE POUR LAMPE	LÁMINA DE VIDRIO PARA LÁMPARA
37	D927867ZB	VASCHETTA RACCOGLI TRUCIOLI	CHIPPINGS TRAY	SPÄNESAMMELSCHALE	CUVETTE À COPEAUX	RECIPIENTE PARA VIRUTAS
38	D904940ZB	MANIGLIA CARRELLO	CARRIAGE HANDLE	SCHLITTENGRIF	POIGNÉE CHARIOT	EMPUÑADURA CARRO
39	D904941ZB	PERNO SGANCIO CARRELLO	CARRIAGE RELEASE PIN	SCHLITTENFREIGABEBOLZEN	PIVOT DÉSOLIDARISATION CHARIOT	PERNO DESENGANCHE CARRO
40	D904943ZB	BILANCIERE DI FERMO CARRELLO	CARRIAGE STOP EQUALIZER	SCHLITTENANSCHLAG-AUSGLEICHSVORR.	BALANCIER D'ARRÊT DU CHARIOT	BALANCÍN DE BLOQUEO CARRO
41	D905279ZB	PIASTRINA DI BASE MORSETTO	CLAMP BASE SET	SPANNBACKEN-BASISPLÄTTCHEN	PLAQUETTE DE BASE DE L'ÉTAU	PLACA DE BASE MORDAZA
43	D905283ZB	PIOLINO DI FERMO	STOP PIN	ANSCHLAGZAPFEN	BARRETTE D'ARRÊT	ESPIGA DE BLOQUEO
44	D904922ZB	LEVA CARRELLO	CARRIAGE LEVER	SCHLITTENHEBEL	LEVIER CHARIOT	PALANCA CARRO
45	D904944ZB	PERNO DEL BILANCIERE	EQUALIZER PIN	BOLZEN DER AUSGLEICHVORRICHTUNG	PIVOT DU BALANCIER	PERNO DEL BALANCÍN
46	D905281ZB	PIASTRINA ORIENTAMENTO MORSETTO	CLAMP DIRECTION PLATE	PLÄTTCHEN FÜR SPANNBACKENAUSRICHT.	PLAQUETTE D'ORIENTATION DE L'ÉTAU	PLACA ORIENTACIÓN MORDAZA
47	D905288ZB	LEVA CONTATTO MICRO	MICRO-CONTACT LEVER	MICRO-KONTACT -HEBEL	LEVIER CONTACT MICRO	PALANCA CONTACTO MICRO